

[work
[PARK]

Therapiegeräte für die medizinisch-beruflich orientierte Rehabilitation



NITZBON

WorkPark Therapiegeräte

Die effektivste Lösung für die motorisch-funktionelle Behandlung von Funktions- und Fähigkeitsstörungen.

Konzipiert für den Einsatz in der Medizinisch-beruflich orientierten Rehabilitation ist der WorkPark die perfekte Symbiose von anwenderfreundlicher Funktion und ansprechendem Design.

Praxisorientierung

- Einsatzmöglichkeiten in der stationären und ambulanten Arbeitstherapie (BGSW, EAP und Ergotherapiepraxen)
- Arbeitssimulationstraining
- Abgleich Tätigkeitsprofil und Fähigkeitsprofil
- Erstellen von arbeitsmarktbezogenen Arbeitstherapeutischen Leistungsanalysen
- Verzicht auf Überfunktionalität und komplizierte Einstellungsmechanismen

Qualität

- Multifunktionaler Einsatz möglich
- Auf nur 50 qm umsetzbar
- Die Therapiematerialien entsprechen internationalen Industrienormen
- Zu jedem Arbeitsplatz gehört ein Arbeits- bzw. Dokumentationsbogen
- Die Evaluation der Daten ist standardisiert
- Schulungsangebote durch das Bildungsinstitut Wolters & Sohns

Wirtschaftlichkeit

- Einsparungspotenziale beim Platz- und Kapitalbedarf, da Einzelplatzgeräte durch Kombinationsgeräte ersetzt werden
- Hohe Trainingsvielfalt auch in kleinen Räumlichkeiten möglich

Entwicklung

- Know-How-Optimierung durch ständigen Dialog mit Therapeuten, Medizinern und Anwendern

Design

- Freundlich wirkendes offenes Gesamtbild

Status

- Die WorkPark Geräte entsprechen dem Medizinproduktegesetz



Was kann der WorkPark?

Der WorkPark bietet Behandlungsmöglichkeiten für die Umsetzung berufsbezogener Therapie sowohl im Rahmen der Medizinisch-Beruflich Orientierten Rehabilitation (MBOR) als auch im Rahmen der Arbeitsplatzbezogenen Muskuloskeletalen Rehabilitation (ABMR).

Auf Grundlage einer Arbeitsplatzanalyse (Tätigkeitsprofil) können motorisch-funktionelle Übungsbehandlungen mit Berufsbezug durchgeführt sowie Fähigkeitsprofile und Leistungsanalysen erstellt werden.

Die Evaluierung der Daten ist standardisiert und erfolgt unter Einbeziehung anerkannter Assessments. Der Abgleich der Assessments und die reale Bewältigung der Arbeitsaufträge ermöglichen eine zusätzliche Beurteilung und Bewertung.

Die Therapiegeräte sind multifunktional einsetzbar und miteinander kombinierbar, so dass Komplexbehandlungen bzw. komplexe Aufträge trainiert werden können. Alle Geräte sind für Verletzungen der oberen und unteren Extremitäten einsetzbar. Im weiteren Verlauf können Wiederholungen, Geschwindigkeit, Hindernisse und Gewichte der zu tragenden Gegenstände und Arbeitshöhen gesteigert werden.

Die zur Standardausrüstung gehörenden Therapiematerialien entsprechen den internationalen Industrienormen.

Auch bei der Behandlung von Patienten ohne Berufsbezug werden mit den Geräten des WorkParks hervorragende Ergebnisse erzielt. Der WorkPark oder Teile des WorkParks sind zunehmend Bestandteil der motorisch-funktionellen und sensomotorisch-perzeptiven Übungsbehandlungen in Ergotherapiepraxen und Ambulanten Rehaszentren im Bereich der klassischen Orthopädie und Neurologie.

Der WorkPark lebt durch Kreativität.



Arbeitsregal WP 1

Das Regalsystem WP 1 dient als Trainingsgerät für Funktions- und Fähigkeitsstörungen der unteren und/oder oberen Extremitäten.



System mit zwei Arbeitsregalen WP 1 mit Teilen aus dem Kisten-Kästen-Eimer Set

Zur optimalen Nutzung aller Möglichkeiten wird der Einsatz zweier Regale empfohlen, die als System einen enormen Zusatznutzen bringen.

- Extrem belastbares Regal mit 17 bemaßten Einschüben
- Mobil einsetzbar, da mit Rollen ausgestattet
- Stabile beplankte Regalböden, sicher im Einschub

- Mobiles Arbeitsregal mit 17 Einschüben im Abstand von 10 cm zur Aufnahme eines Regalbodens
- Inkl. Höhenskalierung links- und rechtsseitig am Gestell
- Inkl. 1 Satz bremsbarer Rollen Ø 7,5 cm
- Inkl. 3 Regalböden mit Edelstahlauflege und Sicherungsstift
- Ausführung: geschweißte Metallkonstruktion, Oberfläche pulverbeschichtet lichtgrau ähnlich RAL 7035
- Maße: Höhe ca. 190 cm, Breite ca. 107 cm, Tiefe ca. 47 cm
- Gewicht ca. 70 kg
- Max. Belastung: 40 kg pro Regalboden (zusammen 120 kg)

Platzbedarf: B 180 cm x T 170 cm

Empfehlung

Anschaffung von zwei Arbeitsregalen für den optimalen räumlichen Einsatz.

Trainiert werden dynamische und statische Arbeitspositionen wie Stehen, Hocken, Knien oder Gehen in Verbindung mit Heben und Tragen von Lasten. Die Ausgangspositionen, Arbeitshöhen, Gewichte und Wegstrecken werden definiert. Das Regalsystem ist für sich einsetzbar und bietet viele Anwendungsmöglichkeiten. Gleichzeitig ist es kombinierbar mit allen anderen Geräten und Materialien des Work-Parks.



Patient trainiert auf dem Multitritt WP 7 das Lastenheben



Patient hebt Lasten und steht dabei auf dem steinig Untergrund des Multifunktionsgerätes WP 12



Knien des Bewegungstraining mit räumlicher Begrenzung durch zwei Regalböden kombiniert mit WP 5



Greifübungen in lichter Höhe mit der Greifwelt WP 5 und dem magnetischen Steckbrett

Fahrbarer Zubehörtisch WP 2



Der Zubehörtisch wird in die Trainingssituation am Wandsystem WP 3 in Überkopffosition einbezogen.

- Robuster und rollbarer Arbeitstisch mit diversen Aufbewahrungsmöglichkeiten
- Ideale räumliche Ergänzung bei der Gestaltung von „Arbeitsaufträgen“ und zur Evaluierung von Belastungsformen

Diese mobile Einheit dient als Arbeitstisch, als Aufbewahrungsort für kleinteilige Arbeitsmaterialien und kann als Ablagepunkt einer definierten Wegstrecke genutzt werden. Der Zubehörtisch bewegt sich auf Rollen, die gebremst werden können. WP 2 ist mit allen anderen Geräten des WorkParks kombinierbar.

Mit Hilfe dieses Arbeitstisches können zahlreiche Belastungsformen evaluiert und trainiert werden.

- Robuster und fahrbarer Arbeitstisch
- Inkl. 3 Lagerkisten blau 40 x 30 x 21 cm (19l)
- Inkl. 3 Lagerkisten blau 40 x 30 x 12 cm (10l)
- Inkl. 1 Satz Rollen Ø 7,5 cm
- Gestell aus 35 x 35 x 2 mm Stahlrohr, pulverbeschichtet lichtgrau ähnlich RAL 7035, Oberfläche der Tischplatte Laminat Königsahorn
- Maße: Höhe ca. 95 cm, Breite ca. 100 cm, Tiefe ca. 42 cm
- Max. Belastung 150 kg verteilt
- Gewicht ca. 33 kg

Platzbedarf: B 130 cm x T 100 cm



Fahrbarer Zubehörtisch WP 2



Zubehörtisch im Einsatz in Therapiesituation im WP 3 Wandsystem mit WP 5 Holzgriffsatz/Greifwelt

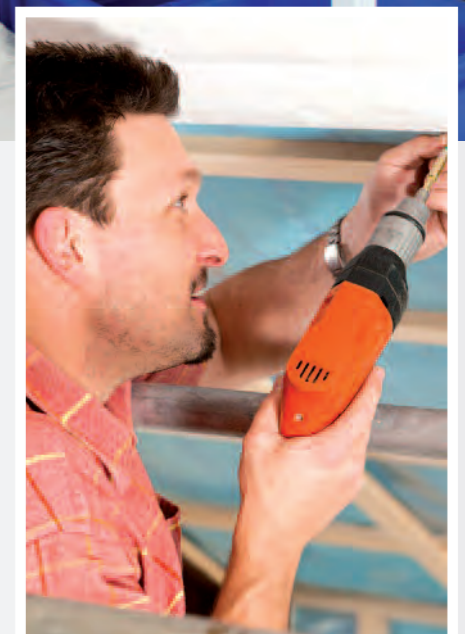

„Für mich ist der WorkPark fester Bestandteil der Ergo/Arbeitstherapie in der stationären Berufsgenossenschaftlichen Heilbehandlung am Friederikenstift Bad Münden. Das Stufenmodell nach Wolters & Sohns, die Arbeitstherapeutischen Leistungsanalysen und der WorkPark bilden eine tragende Säule unseres Therapiekonzeptes.“

Dr. med. Andreas Dietrich, Chefarzt, BG Sonderstation für Schwerunfallverletzte Bad Münden/Hachmühlen im DIAKOVERE Friederikenstift



Wandsystem WP 3

Wandsystem WP 3

Das Wandsystem WP 3 ist ideal geeignet, um stehend, sitzend, hockend, liegend oder z.B. in Belastungsübernahme zu trainieren. Der Geschicklichkeitskasten ist in alle Richtungen beweglich.

Der Geschicklichkeitskasten kann mit einem Hub von 100 cm mittels Getriebe der Wandkonsole in der Höhe verstellt werden. Die Höhenverstellung erfolgt sehr komfortabel per Kurbelgetriebe. Die vierte freie Seite des Geschicklichkeitskastens ermöglicht dem Therapeuten den Einblick. Hier wird eine transparente Plexiglasabdeckung eingebaut, so dass Kleinteile oder andere Gegenstände am Herausfallen aus dem Geschicklichkeitskasten gehindert werden. Diese einsehbare Plexiglasfassung schafft einen freien Blick auf die Handgriffe des Patienten. Weiterhin dient diese transparente Scheibe als räumliche Begrenzung für den Patienten. Ein Satz Schrauben ist serienmäßig am Geschicklichkeitskasten enthalten. In der Tiefe kann der Kasten mittels der Ronde geschwenkt werden. Zusätzlich lässt sich der Geschicklichkeitskasten noch in sich drehen und ist ausziehbar.

Das Gerät wird an einer stabilen Wand montiert. Falls diese Wand nicht vorhanden ist, ist eine Montage an der WorkPark-Insel denkbar. (Siehe Seite 29)

- Vielseitig einsetzbares Wandsystem, dessen Geschicklichkeitskasten in allen Richtungen beweglich ist
- WP 3 zum Training von liegend bis über Kopf geeignet

- Wandsystem, bestehend aus einer wandmontierten Konsole mit Kurbelgetriebe und einer Ronde, an der der Geschicklichkeitskasten montiert wird
- Der montierte Geschicklichkeitskasten wird auf der Konsole über Teleskoprohre in der Tiefe adaptiert und mittels einer Drehronde bis 90° geschwenkt
- Höhenverstellung des Geschicklichkeitskastens Hub 100 cm per Kurbelgetriebe
- Inkl. einseitiger herausnehmbarer Plexiglasabdeckung am Geschicklichkeitskasten
- Inkl. einem Satz Schrauben und Muttern in verschiedenen Abmessungen
- Inkl. Bodenmatte 190 x 60 cm
- Wandmontierte Konsole aus Aluminium Höhe 200 cm x Breite 50 cm, Geschicklichkeitskasten aus Lochblech 60 x 26 x 32 cm schwenkbar mit zwei runden Handöffnungen Ø 14 cm
- Alle Stahlteile pulverbeschichtet in lichtgrau ähnlich RAL 7035
- Geschicklichkeitskasten max. belastbar bis 20 kg
- Gewicht 70 kg

Platzbedarf: B 100 cm x T 200 cm

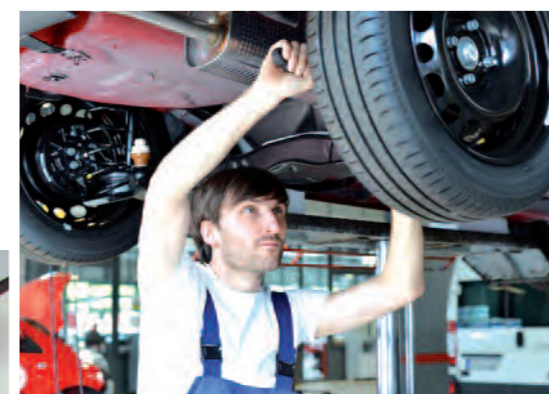

Patient in kniender Montagehaltung; der Zubehörtisch WP 2 dient als effiziente Unterstützung. (Blaues Kniekissen gehört nicht zum Lieferumfang!)



Patient trainiert stehend in Überkopposition

Zug-Schub-Gerät WP 4

Schieben, Ziehen, Drücken in allen Variationen.

Das Zug-Schub-Gerät beinhaltet einige Griffadaptionen, ein Brett und ein Seil. Alle Griffe können zum Schieben und Ziehen verwendet werden. Die Griffe sind mit wenigen Handgriffen ausgetauscht. Das Brett ist zum Drücken gedacht und gemacht. Zum Ziehen ist das Seil ausgezeichnet geeignet. Die nicht im Einsatz befindlichen Griffe finden ihren Platz auf der mitgelieferten Griffhalterung. Die an der Wandkonsole montierte Waage lässt sich in der Höhe und im Winkel verstellen. Mittels der digitalen Anzeige kann die Kraftzunahme bzw. -abnahme erfasst werden. Die Verstellung der Waage, z.B. in niedriger Höhe, erzeugt eine Messung aus der Position in Kniebeugung oder in gebückter Haltung.

Kombinationsvorschläge mit anderen Geräten des WorkParks sind z.B. die Multifunktionsbox WP 12, der Balancierbalken WP 11 oder der Multitritt WP 7.

Das Zug-Schub-Gerät WP 4 wird an einer stabilen Wand montiert. Falls diese Wand nicht vorhanden ist, ist eine Montage an der WorkPark-Insel denkbar. (Siehe Seite 29)

- Zug-Schub-Gerät zum Messen der Kraft per Schieben, Ziehen und Drücken
- Einhändige und beidhändige Griffe sowie Brett und Seil serienmäßig verfügbar

- Komplexe Produkteinheit zur Wandmontage mit einer höhenverstellbaren Wandkonsole – Hub ca. 180 cm und einer Waageneinheit, die um 90° abklappbar ist
- Inkl. digitaler Hängewaage bis 100 kg
- Inkl. 3 Griffadaptionen, 1 Holzbrett und 1 Hanfseil
- Inkl. Wandhalterung für die Griffe
- Wandkonsole aus Aluminium. Länge 200 cm, Breite 16 cm, Griffadaptionen aus Stahlrohr geschweißt mit Rohrüberzug aus Moosgummi
- Max. Belastung (Schieben/Ziehen/Drücken) bis 100 kg
- Gewicht ca. 20 kg

Platzbedarf: B 70 cm x T 100-200 cm



Zug-Schub-Gerät WP 4 mit montierter Druckplatte



Zug-Schub-Gerät WP 4 in kombinierter Anwendung mit WP 11 Balancierbalken



Wandhalterung Griffe



Seil im Einsatz beim Ziehen



Vom Multitritt aus testet der Patient seine beidhändigen Kräfte in Überkopposition



Patient zieht an beidhändigem Griff



Zug-Übung mit dem griffigen Quintettgummi



Hanfseil mit Augspießen an beiden Enden



Arretiertes Brett zum Drücken

Magnet Greifwelt mit Griffsatz WP 5

Ein 19-teiliger Griffsatz aus Buchenholz für das Trainieren von aktiven Greifformen.



Gestell Magnet Greifwelt

Die Auswahl der Greifformen resultiert aus der jahrelangen Erfahrung von Jörg Wolters:
In jeweils drei Abstufungen können Greiffunktionen wie Faustschluss, Schlüsselgriff, Zylindergriff und Sitzgriff trainiert werden. Das Besondere dieser Holzgriffe sind die eingebauten Magnete. In einen Satz Griffe werden nahezu 100 Magnete montiert. Ein Satz Griffe besteht aus 10 unterschiedlichen Griffen.
So werden die Greifformen aus Buchenholz ganz vielfältig eingebunden in Komplexbewegungen, da sie an jeder magnethaftenden Oberfläche haften.

Die Greifwelt – das treppenartig gebaute Blechkanteil – ist eine effektive Ergänzung zu den Griffen und ist im Lieferumfang von WP 5 serienmäßig enthalten. Die Greifwelt belegt übrigens ein Viertel der Tischfläche des Drehtisches WP 8 und lässt in gemeinsamem Einsatz neue kreative Synergien entstehen.

- 19-teiliger Griffsatz aus Buchenholz mit Magneten
- Zum Trainieren von Greiffunktionen wie z. B. Faustschluss, Schlüsselgriff, Zylindergriff und Spitzgriff
- Exklusive Produktentwicklung für den WorkPark



Patient greift balancierend zu den in Abstand positionierten Griffen auf der Greifwelt



WP 5 in kombinierter Anwendung mit dem Arbeitsregal WP 1 und der Parcoursange WP 6



WP 5 in Kombination mit Multifunktionsbox WP 12

19-teiliger Griffsatz aus Buchenholz

- Exklusive Produktentwicklung für den WorkPark
- Griffe aus Buchenholz in unterschiedlichen Formen und Größen wie Holzquader, Kugeln, Rundhölzer, Holzkeile, Griffe und Schlüsselzapfen
- Oberfläche geschliffen, zweifach geölt, mit Magneten versehen
- Set Griffe wird in blauer Lagerkiste 40 x 30 x 21 cm (19 l) geliefert

Magnet Greifwelt

- Blechkanteil als Treppe 1-stufig, Stellfläche passend für ein Viertel Tischfläche Drehtisch serielle Fertigung WP 8
- Bildet eine ideale Basis zum Umgreifen – stehend und sitzend, da die Magnete an allen Seiten der Greifwelt haften
- Inkl. Gummipads für Standfestigkeit
- Pulverbeschichtet lichtgrau, ähnlich RAL 7035
- Höhe 57 cm, Breite 50 cm, Tiefe 38 cm
- Max. Belastung 5 kg

„Der WorkPark im Parksanatorium Aulendorf ist eine große Bereicherung für unseren gesamten Therapiealltag und nicht nur für MBOR zu nutzen. Es profitieren sowohl alle Patienten, wie auch unser interdisziplinäres Team von diesem System. Die Zusammenarbeit im Haus wird gestärkt, da wir mit dem ALa-System Therapieergebnisse „sichtbar“ machen können.“

Anne Weber, Miriam Eble
Ergotherapie, Parksanatorium Aulendorf, Waldburg-Zeil-Kliniken, 88326 Aulendorf

Parcourstange WP 6



Parcourstange WP 6 mit zwei Querstangen

Mit der Parcourstange werden Funktionen der Wirbelsäule, des Kniegelenks, des Sprunggelenks und des Schultergelenks trainiert.

Sie kann als Hindernis für Höhen und Tiefen sowie als Barriere genutzt werden.

Die Parcourstange WP 6 besteht aus zwei Säulen, die zur guten Standfestigkeit mit jeweils einer Bodenplatte verschraubt sind. Zwei leichte Querstangen aus Kunststoff können in variablem Abstand zu einander positioniert werden. Daraus entstehen Raum- und Platzbarrieren, wie sie an realen Arbeitsplätzen – z. B. im Sanitär- und Heizungsbereich oder auf Baustellen – an der Tagesordnung sind.

Die beiden Säulen lassen sich in Sekundenschnelle im Therapieraum hin und her bewegen. Daraus resultieren für Patienten ganz individuelle Anforderungen, die dazu beitragen, das jeweilige Tätigkeitsprofil abzubilden.

In Kombination mit anderen Geräten des WorkParks können somit dynamische und statische Bewegungsabläufe trainiert werden. Auch dieses Trainingsgerät ist vielseitig einsetzbar für Funktions- und Fähigkeitsstörungen der unteren und oberen Extremitäten.

- Säulen variabel in der Distanz zueinander
- Stufenlose Höhenverstellung der Stangen

- Zwei Säulen verschraubt an Bodenplatten; an den Säulen lassen sich ein bis zwei Querstangen befestigen und stufenlos in der Höhe verstellen
- Inkl. zwei Querstangen aus Kunststoff und Halterungen
- Inkl. Höhenskalierung an beiden Säulen
- Säulen aus Aluminium Länge 180 cm, Bodenplatten rund Ø 49 cm aus Stahl, Querstangen lichtgrau aus Kunststoff Ø 2,5 cm, Länge 200 cm
- Bodenplatten pulverbeschichtet lichtgrau, ähnlich RAL 7035
- Gewicht ca. 31 kg



Patient trägt Last in gebückter Haltung unter der Parcourstange hindurch



Patient trägt Last über die definierte Höhe der Parcourstange hinüber

Säule mit Höhenskalierung und flexibel einstellbarer Halterung



Leitern-Tritte-Set 3-teilig WP 7

Die Auftrittflächen eignen sich für das Training von Gleichgewicht und Vorfußbelastung in üblichen Raumhöhen.

Dabei bieten die drei unterschiedlichen Produkte genormte schmale und breitere Auftrittflächen. Die drei Leitern bzw. Tritte sind mit allen Geräten des WorkParks kombinierbar.

Multitritt

- Als feste Bockleiter mit Podest und schmalen Trittflächen – die Spitze einer Bockleiter, für die die Raumdecken in ihrer Standardausführung zu niedrig wären.
- Geschweißte Stahlkonstruktion pulverbeschichtet lichtgrau ähnlich RAL 7035 inkl. bodenschonender Kunststoffkappen
- Höhe ca. 68 cm, Trittfläche 3 cm breit, 40 cm lang, dreistufig
- Max. Belastung bis 150 kg
- Gewicht ca. 9 kg



Multitritt in Kombination mit WP 5, WP 6 und WP 10

Gelenkleiter

- Vierteilige Gelenkleiter, die universell einsetzbar ist als Steh- und Anlegeleiter mit 4 x 3 Stufen und mit Plattformfunktion
- Leiter mit drei Gelenken aus Aluminium
- extrem standsicher
- Höhe Bockleiter ca. 175 cm, Höhe Arbeitsleiter 355 cm
- Max. Belastung bis 150 kg
- Gewicht ca. 12,2 kg

Alu-Klapptritt

- Leichter und handlicher Klapptritt zum Aufsteigen und Sitzen mit 2 x 2 Stufen
- Ausführung aus Aluminium klappbar, silber
- Höhe 46 cm
- Max. Belastung bis 150 kg
- Gewicht ca. 1,8 kg



Serielle Fertigung Drehtisch mit Sichtkastenstativ WP 8

Dieses Trainingsgerät hat es in sich:
Vielseitig einsetzbar, komplex und kreativ.

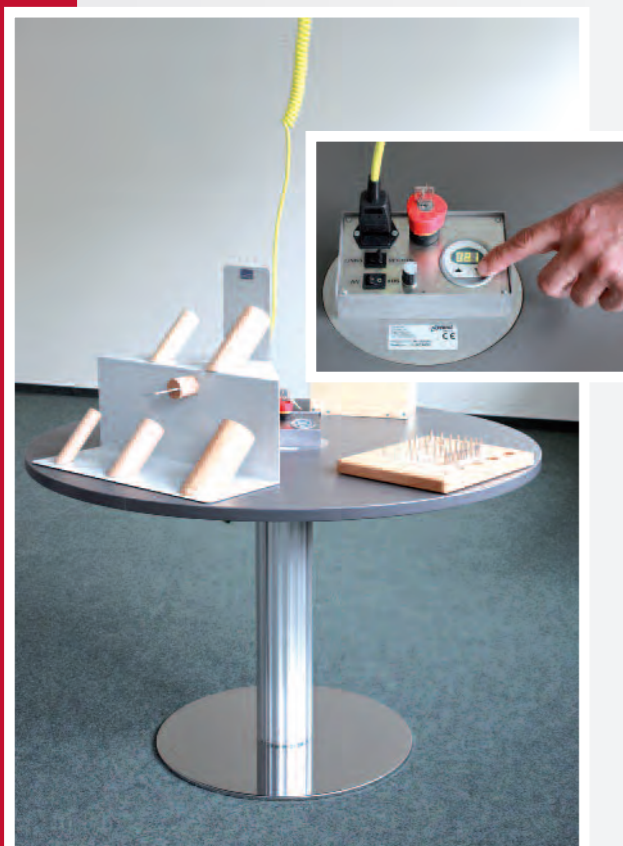

Serielle Fertigung Drehtisch WP 8

Der Tisch mit der runden Tischplatte lässt sich höhenverstellen.
Durch die Höhenverstellung können die Ausgangspositionen für die Patienten vorgegeben werden. Arbeiten im Sitzen ist genauso möglich wie das Arbeiten im Stehen oder im dynamischen Stand.

Die Tischplatte lässt sich geschwindigkeitsregulierend drehen.

Die stufenlose Regulierung der sich drehenden Arbeitsfläche ermöglicht höchste Ansprüche an die Geschicklichkeit und Koordination. Ideal ergänzen lässt sich der Drehtisch WP 8 mit der Greifwelt und dem Steckbrett.

Der Kreativität sind hier keine Grenzen gesetzt.

Es können bis zu vier Personen gleichzeitig mit unterschiedlichen Aufgaben beauftragt werden.

Ideale Kombinationsmöglichkeiten sind z. B. das Regalsystem WP 1 und das Sichtkastenstativ.

Platzbedarf: Ø 350 cm

- Einsäulentisch mit elektrischer Höhenverstellung von ca. 69 bis 119 cm
- Runde Tischplatte Ø 110 cm
- Tischplattendrehung mit elektrischer Geschwindigkeitsregulierung
- Zentrale Bedienkonsole plattenmittig
- Max. Belastung 50 kg
- Sichtkastenstativ als Beistelltisch auf Rollen mit höhenverstellbarem Kragarm
- Gestell pulverbeschichtet lichtgrau, ähnlich RAL 7035
- Max. Belastung Lagerfläche Beistelltisch 40 kg, Kragarm 5 kg

Alle auf den Tischen befindlichen Therapiematerialien sind nicht im Lieferumfang von WP 8 enthalten.



Sichtkastenstativ mit höhenverstellbarem Kragarm



Patient schraubt stehend am drehenden Tisch



Kreativität

Mobiles Standgerät Grobmotorik WP 9



Dieses Gerät bietet Trainingsmöglichkeiten für kräftiges Zufassen mit und ohne Werkzeug in Verbindung mit typischen Arbeitspositionen wie dynamischem Stand, Bücken, Hocken oder Knien.

Das Standgerät ist in vielfacher Weise kombinierbar: Mit der Multifunktionsbox WP 12, der Parcourstange WP 6, dem Regalsystem WP 1 und anderen Geräten aus dem WorkPark.

- Freistehende Konstruktion, die variable Möglichkeiten zum Schrauben von Rohren gibt; Lagerkisten mit Rohren mit Halterung werden jeweils links und rechts eingehängt
- Inkl. Rohrzubehör 116-teilig in zwei Lagerkisten, inkl. Rohrzange, inkl. 1 Paar Arbeitshandschuhe, inkl. vier Anfangsmuffen, die überall am Rahmen montiert werden können, inkl. 1 Satz Rollen Ø 7,5 cm
- Geschweißte Metallkonstruktion in drei Teilen plus zwei Halterungen für die Kisten, die verschraubt werden pulverbeschichtet lichtgrau ähnlich RAL 7035
- Höhe ca. 190 cm, Breite max. ca. 110 cm, Tiefe ca. 63 cm
- Max. Belastung mit dem kompletten Satz an geliefertem Zubehör
- Gewicht ca. 56 kg

Platzbedarf: B 120 cm x T 120 cm

Arbeitskraft



Patient in kniender Haltung



Patient ist im Einsatz mit Hilfe des Alu-Tritts WP 7



Standgerät Grobmotorik in Verbindung mit der Parcourstange WP 6 im Einsatz



Patient aktiv in Überkopfhaltung am Standgerät Grobmotorik WP 9



Magnettafel mit Zubehör WP 10

Die Magnettafel ist optimal, um dynamische, großflächige Bewegungsabläufe der oberen Extremitäten und Ausgangspositionen wie Stehen bzw. Belastungsübernahme, Hocken, Bücken usw. zu trainieren.



Magnettafel und Magnetband mit Griffsatz WP 5 und magnetischem Steckbrett

Mit Hilfe der beweglichen Magnetbänder können Vorgaben von Bewegungsausmaßen und Ebenen gemacht werden. In Kombination mit dem Griffsatz sind alle Greiffunktionen und steigende Schwierigkeitsgrade an Geschicklichkeit umsetzbar.

Auch bei diesem Therapiegerät aus dem WorkPark wird die Reproduzierbarkeit durch definierte Ausgangspositionen der Behandlung, z. B. durch einen zweiten Therapeuten an einem anderen Tag, gewährleistet. Ferner kann durch die vorgegebenen Parameter das Ergebnis der Behandlung besser dokumentiert und evaluiert werden. Auf diese Weise entsteht auch bei langfristigen Behandlungen eine Objektivität, die zu messbaren Ergebnissen führt und effektive Dokumentationsgrundlagen bietet.

Die Magnettafel besteht aus vier Stahlblechplatten à 1 qm. Diese Platten können in ihrer Fläche variabel an der Wand montiert werden. Falls diese Wand nicht vorhanden ist, ist eine Montage an der WorkPark-Insel denkbar. (Siehe Seite 29) Eine Vergrößerung der Fläche ist möglich. Bitte sprechen Sie uns an! Serienmäßig wird zu der Magnettafel folgendes Zubehör geliefert: 2 Wischkellen, 1 Fensterputzer-Abzieher, 2 Wischtücher, 1 Sichtlagerkasten mit Magnethalterung, 1 Packung Magnetband, 1 Packung Magnetzahlen 1 bis 10.

Als Ergänzung eignen sich sowohl der 19-teilige Griffsatz WP 5 (Seite 14) als auch das Steckbrett mit Metallstiften (Seite 37) und die Skaliereinheit WP 13 (Seite 28) hervorragend für Übungen und für ein Training an der Magnettafel.

- Stahlblech 4 x 1 qm, pulverbeschichtet lichtgrau ähnlich RAL 7035, inkl. Spezialschrauben
- Zubehörkiste mit Wischkellen, Abziehern, Wischtüchern, Sichtlagerkasten, Magnetband und Magnetzahlen
- Gewicht 24 kg (4 qm)

Platzbedarf: 4 qm ebene Wandfläche



Patient übt auf weicher Matte die Belastungsübernahme



Patient trainiert auf dem Multitritt WP 7 an der Magnetwand



Auf dem Rücken liegend übt der Patient in Überkopfhaltung mit dem Steckbrett



Einbeziehung der gesamten 4 qm in die Übung: ein großflächiger Bewegungsablauf

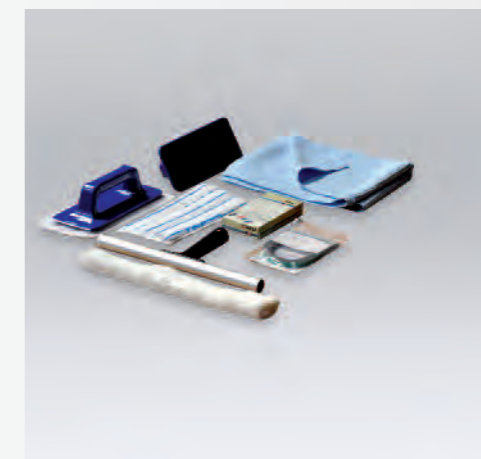

Zubehörausstattung: Wischkellen, Tücher, Magnetband, Magnetzahlen und Abzieher



„Für mich ist der WorkPark fester Bestandteil der Ergo/Arbeitstherapeutischen Behandlung im Rahmen der Medizinisch-beruflich orientierten Rehabilitation der Gesetzlichen Unfallversicherung.“

Norbert Giesen, Geschäftsführer centrumed Osnabrück



Balancierbalken WP 11

Hierbei handelt es sich um ein Trainingsgerät zur Behandlung von Funktions- und Fähigkeitsstörungen der unteren und oberen Extremitäten.

Trainiert werden Koordination und Gleichgewicht, Gehen bzw. Balancieren in Verbindung mit Tragen von Lasten. Der Balancierbalken ist verstellbar auf eine schmale und eine breite Auftrittfläche. Der Balancierbalken ist kombinierbar mit allen anderen Geräten und Materialien des WorkParks für dynamische und statische Ausgangspositionen.

- Holzbalken aus Buche massiv zum Begehen auf der Schmalseite oder auf der Breitseite
- Stahlwinkel an den Enden sorgen mittels Klemmhebelklemmung für einen sicheren Stand
- Stahlteile pulverbeschichtet lichtgrau, ähnlich RAL 7035
- Länge 200 cm, Höhe 14 cm, Breite 7 cm
- Max. Belastung ca. 200 kg
- Gewicht ca. 15 kg

Platzbedarf: B 250 cm x T 150 cm



Patient hält die Balance während die Holzgriffe von der Magnet Greifwelt WP 5 an die Magnetwand WP 10 umsortiert werden

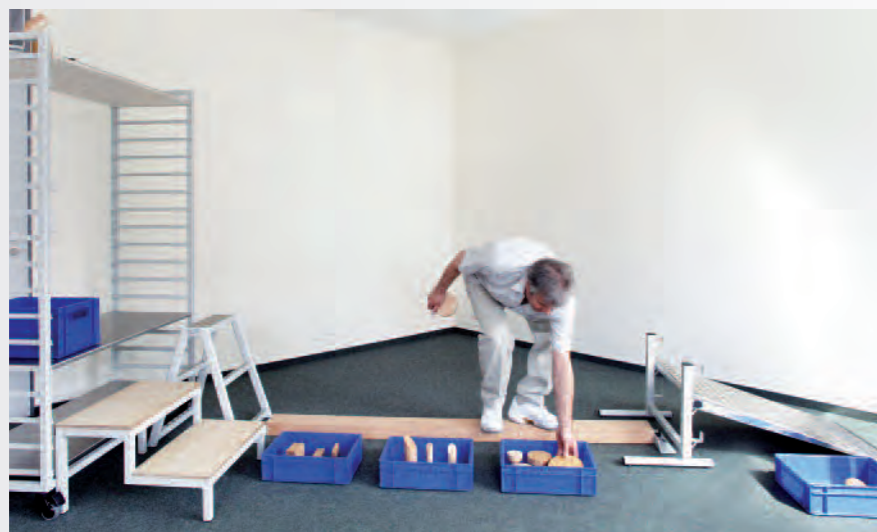

Aufgebaute WorkPark „Parcourlandschaft“ mit unterschiedlichem Untergrund

„Mit dem WorkPark in Kombination mit dem Stufenmodell und den arbeitstherapeutischen Leistungsanalysen (ALa) von Wolters & Sohns schließen wir Lücken in der ambulanten medizinisch-beruflich orientierten Rehabilitation.“

Dr. Torsten Möller, Chefarzt Unfallbehandlungsstelle Bremen



Patient trägt Last über Balancierbalken WP 11 und Übungstreppe WP 12 zum Arbeitsregal WP 1



Balancierbalken WP 11 in Kombination mit Parcoursstange WP 6 und Arbeitsregal WP 1



Multifunktionsbox WP 12



Multifunktionsbox WP 12 mit Übungstreppe und schräger Ebene, hintereinander positioniert

Diese flache Box mit kieseligem Untergrund und zwei Waagen wird als Produkteinheit mit einer separaten zweistufigen Treppe und einer neigungsverstellbaren schrägen Ebene hergestellt. Die einzelnen Bestandteile lassen sich je nach Anforderung einzeln einsetzen und sind in ihrer Gesamtheit untereinander und mit allen anderen Geräten des WorkParks kombinierbar.

Die beiden eingebauten Digitalwaagen bieten die Möglichkeit zu definieren, wie viel Belastung der Patient übernehmen kann, bzw. derzeit die eine Seite für die andere Seite übernimmt. Dabei wird auf den relativen Gewichtsunterschied geschaut und nicht auf das absolute Körpergewicht.



- Rahmen der Box aus Vierkantrrohr im Maß 120 x 80 cm, pulverbeschichtet lichtgrau ähnlich RAL 7035; Höhe bis Oberkante Rahmen ca. 16 cm; inkl. vier bremsbare Rollen Ø 7,5 cm, Holzeinlage aus Birke Multiplex 60 x 80 cm, gefüllt mit großen Kieselsteinen, 60 x 80 cm, enthält zwei ADE-Edelstahlwaagen
- Im Lieferumfang sind außerdem enthalten:
- Übungstreppe zweistufig, Höhe ca. 36 cm, Breite ca. 73 cm mit aufgeschraubten Holzstufen ca. 73 x 32 cm; Stahlrohrgestell lichtgrau, ähnlich RAL 7035
- Höhenverstellbare Rampe aus Alu-Quintettblech, Länge ca. 100 cm, Breite ca. 72 cm und ein Grundgestell zum Einhängen der Rampe mit Varianten zwischen ca. 10 und 30°, Grundgestell der Rampe zum Einhängen an die Multifunktionsbox lichtgrau pulverbeschichtet

Der Kies auf den Fotos ist nur beispielhaft. Wir behalten uns vor, eine vergleichbare Qualität in gleicher Funktionalität der Lieferung beizufügen.

Platzbedarf: B 200 cm x T 250 cm

Aufgrund der variablen Einsatzweise sind diese Angaben nur ca.-Angaben.



Trainingsgerät für Funktions- und Fähigkeitsstörungen der unteren und/oder oberen Extremitäten, das in vielfältiger Weise innerhalb des WorkParks eingesetzt werden kann.

Trainiert werden Arbeitspositionen wie

- Stehen
- Hocken
- Knien
- Gehen auf unebenem Untergrund und Schrägen
- Stufensteigen auch in Verbindung mit Heben und Tragen von Lasten

Nach dem Passieren der Modulvarianten, die die Multifunktionsbox WP 12 bietet, legt der Patient in streckender Körperhaltung auf der oberen Regalebene des Arbeitsregals WP 1 einen Gegenstand ab



Patient „arbeitet“ kniend auf dem steinigen Untergrund der Multifunktionsbox mit dem Griffsatz WP 5



Mit Last betritt der Patient den unterschiedlichen Untergrund der Multifunktionsbox

Skaliereinheit WP 13



Skaliereinheit WP 13 in Anwendung

So genial wie einfach. Zur Festlegung von Schrittbreite, Schrittlänge und zu einem definierten Abstand eines weiteren Therapiegerätes oder Übungsgegenstandes lässt sich Skaliereinheit WP 13 für sich allein betrachtet einsetzen. Ideal ist außerdem die kombinierte Verwendung mit allen anderen WorkPark-Therapiegeräten.

Mit Hilfe von leichtgängigen Gleitführungen lassen sich Schrittbreite und Schrittlänge in Sekundenschnelle verstellen. Das Aluminiumprofil ist mit Maßbändern versehen.

Der messbare und objektivierbare Abstand zu den anderen WorkPark-Geräten in Verbindung mit Arbeiten im kleinen und großen Greifraum in statisch stehender Position unterstützt den Therapieverlauf sehr wirkungsvoll.



- Skaliereinheit besteht aus Aluminiumprofil in silber mit Skalierung in cm
- Waagerechte Verstellmöglichkeit 2 x 60 cm mit Gleitführungen an den Fußwinkeln für Standbreite
- Senkrechte Verstellmöglichkeit auf einer Länge von 120 cm mit Gleitführungen für die Schrittlänge
- Gewicht ca. 5 kg

WorkPark-Insel

Manche der WorkPark-Geräte werden wandmontiert. Doch wie könnte die Lösung lauten, wenn keine freie oder stabile Wand dafür vorhanden ist?

Große Fenster, Leitungen in den Wänden, Leichtbauwände oder einfach nur schlechtes Mauerwerk stehen der fachgerechten Montage häufig im Weg.

Als Lösung hat Nitzbon die WorkPark-Insel entwickelt. Dieses Gerüst, das mitten im Raum aufgestellt wird, eignet sich gleichzeitig für alle WorkPark-Geräte, für die sonst ein Wandplatz gefunden werden muss.

Hierbei handelt es sich um das Wandsystem WP 3, Zug-Schub-Gerät WP 4, Magnettafel WP 10 und Zug-Schub-Dynamisch WP 14. Das Gerüst wird zur Sicherzeit im Fußboden verankert.

Zu den genauen technischen und räumlichen Voraussetzungen beraten wir Sie gern!

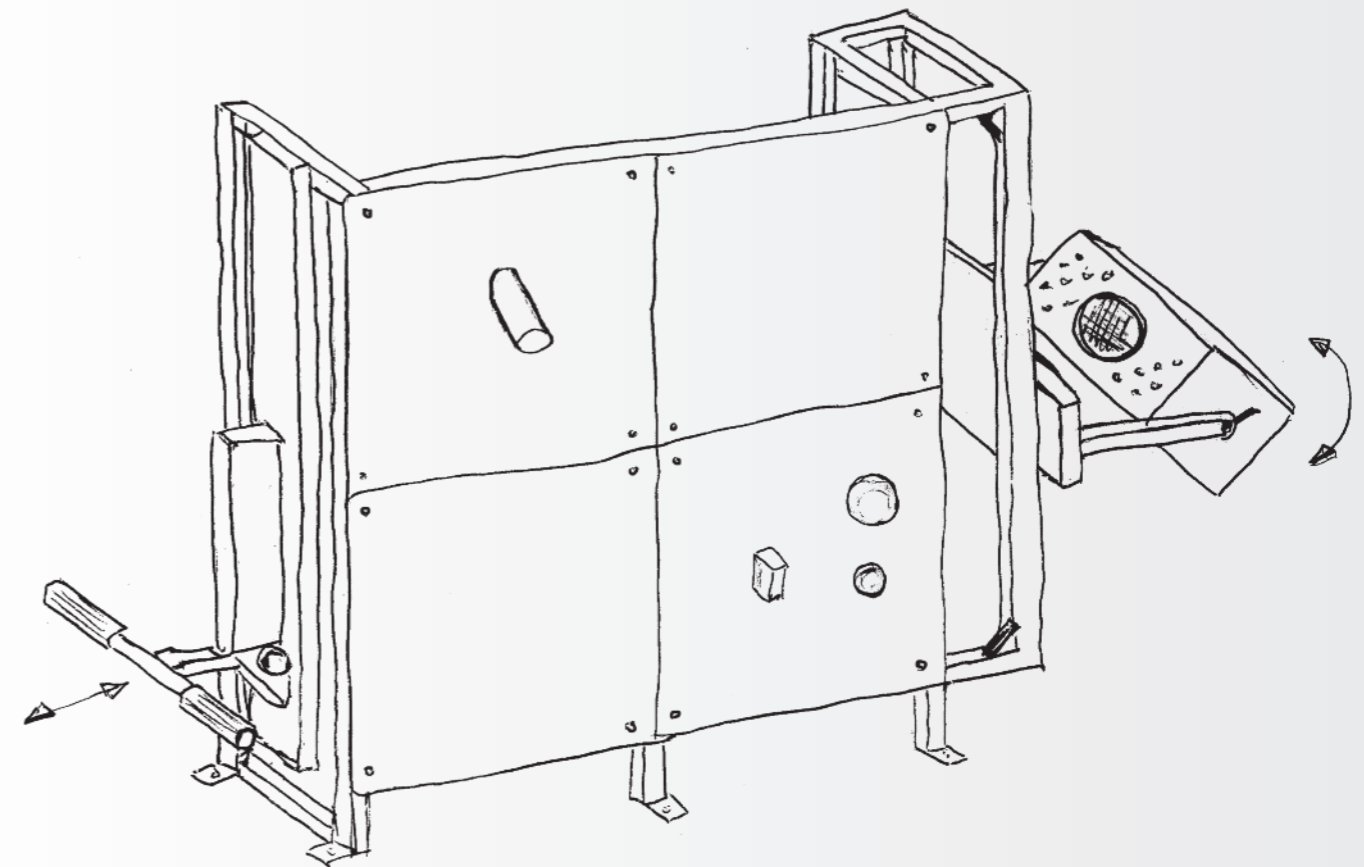

In Lösungen denken

Mobil Zug-Schub WP 15



WP 15 mit Ladungssicherungsrahmen und herausgezogener Rolle für Schubkarrenfunktion

Das Zug-Schub-Mobil WP 15 ermöglicht Ziehen und Schieben über Rollen auf ebenen Untergründen (Indoor). Unterschiedliche Schubkraft bzw. Zugkraft wird durch Gewichtsaufliegung, z. B. Sandsäcke o. ä. auf der Ladeplattform erreicht.

Die Griffaufnahme lässt verschiedene Greifformen in unterschiedlichen Greifhöhen zu. Das WorkPark-Gerät WP 15 ermöglicht die Simulation fast aller Rollgeräte wie z. B. Sackkarre, Gabelhubwagen, Schlitten, Wäsche- und Küchenwagen etc. Die Greifform, Höhe und Gewichtsbelastung kann an die jeweiligen Bedürfnisse des Patienten angepasst werden.

Die Ladeplattform wird mit zwei bremsbaren Rollen, zwei Sackkarrenrollen und einer herausziehbaren Schubkarrenrolle gebaut und kann, gleichmäßig verteilt, bis 150 kg beladen werden. Die Ladefläche ist mit einem Ladungssicherungsrahmen versehen, der mit einem Handgriff abgenommen werden kann. An der Schubstange lassen sich die Griffe in der Höhe verstellen. Vier verschiedene Handgriffe – z. B. Einhandgriff oder Sackkarrengriff – sind im Lieferumfang enthalten. Zur Lagerung der Griffe ist eine Griffhalterung dabei, die an der Wand montiert wird.

Zum Beladen eignet sich im Besonderen das WorkPark-Sandsacksortiment. (Seite 34)

- Ein Mobiles Zug-Schub-Gerät, das bodenschonend wie eine Sackkarre, ein Gabelhubwagen, ein Schlitten oder wie ein Wäsche- und Küchenwagen eingesetzt werden kann
- Ladeplattform auf Rädern mit Schubstange, an der die Griffe individuell in der Höhe montiert werden können/Griffadapter
- Inkl. abnehmbarem Ladungssicherungsrahmen mit zwei Grifföffnungen
- Inkl. Einhandgriff, Fahrradgriff, Horizontal-/Vertikalgriff, Sackkarrengriff
- Griffhalterung inkl. Schrauben zur Wandmontage
- Plattform, Schubstange, Griffe aus Stahlrohr – teilweise geschweißt – und Rahmen aus Stahlblech; alle Teile pulverbeschichtet lichtgrau ähnlich RAL 7035
- Bodenplatte Birke Multiplex 50 x 60 cm
- L x B 80 x 65 cm, Höhe insgesamt 97 cm, Länge mit Schubkarrenfunktion 94 cm
- Max. Belastung bei gleichmäßiger Verteilung der Last 150 kg
- Gewicht ca. 31 kg

Platzbedarf: 150 cm x 100 cm



WP 15 mit abnehmbarem Ladungssicherungsrahmen



Mobil Zug/Schub WP 15 im Einsatz als Schubkarre



WP 15 mit bremsbaren Rollen



WP 15 mit Ladeplattform aus Birke Multiplex

Arbeitsmaterialien WorkPark

Die Kisten, Kästen, Dosen, Sandsäcke, Eimer und Bausteine runden die vielfältigen Einsatzmöglichkeiten zum Thema „Indoor-Lastentransport“ ab. Sie entsprechen den internationalen Industrienormen und erfüllen die Trägheit der Materialien.



WP Kisten-Kästen-Eimer Sortiment 65-teilig



Sortiment WP Starterpaket



WP Baukübel

WP Kisten-Kästen-Eimer Set, 63-teilig

- **WP Kanister**
Solide Kanister mit einer Einfüllöffnung, für Lebensmittel geeignet, UN-zertifiziert Farbe weiß, Satz bestehend aus 12 Kanistern mit je zwei von 2,5 l bis 30 l (sechs Größen)
- **WP Kisten und Eimer**
Bestehend aus einem Baukübel 90 l, zwei Baueimer 20 l, Unterteiler für Stapelkästen, vier Stapelbehälter 28 l in rot, zwei Stapelbehälter 96 l in weiß, vier Fleischkiste E1 und vier Fleischkiste E3
- **WP Weithalsdosen-Set 6-teilig rund**
Serie Multi-Pack, 6er Set von 100 ml bis 1500 ml, Farbe weiß, leicht durchscheinend
- **WP Weithalsdosen-Set 10-teilig quadratisch**
Serie Multi-Pack quadratisch, bestehend aus zehn verschiedenen Größen von 50 ml bis 4000 ml, Farbe weiß, leicht durchscheinend
- **WP Bausteinsortiment-Set 7-teilig**
Aus Buche Multiplex mit Griffloch in verschiedenen Größen und Gewichten (3DF, 2DF, NF12)
- **WP Stoppuhr/Countdown-Timer**
Mit verschiedenen Befestigungsmöglichkeiten, inkl. Batterie

WP Sandsacksortiment-Set, 8-teilig

Sandsäcke mit stabiler Kunstlederhülle in dunkelblau, Gewicht zwischen 2 kg und 40 kg. Die Säcke sind doppelwandig mit extra dickem PVC-freiem Kunstleder verarbeitet.



WP Stapelkästen



Große runde Weithalsdose



Sandsäcke



Baustein mit Griffloch



Stapelbehälter weiss mit seitlicher Griffmulde



Stapelbehälter rot mit Griffen an vier Seiten



Kleine quadratische Weithalsdose



Baueimer mit Henkel



Kanister mit Tragegriff



Große quadratische Weithalsdose



Baustein ohne Griffloch

Arbeitsmaterialien WorkPark



WP Arbeitstisch va

Diesen höhenverstellbaren Arbeitstisch aus der Produktfamilie der Nitzbon Therapietische präsentieren wir Ihnen in der Variante „WorkPark“:

- Farbliche Anpassung mit lichtgrauem Gestell und Tischplatte in Königsahorn
- Serienmäßig inklusive Rollen

Der Arbeitstisch ist per Kurbel von ca. 72 cm bis 100 cm stufenlos in der Höhe verstellbar und mit allen Geräten des WorkParks kombinierbar. Die Kurbelbedienung kann von der linken oder rechten Tischplattenseite erfolgen.

- Rollbarer WorkPark-Arbeitstisch mit Kurbelhöhenverstellung und neigbarer Tischplatte
- Inkl. einem Satz Bremsrollen
- Inkl. Auffangleiste für Tischplatte
- Inkl. Höhenskala an den Tischbeinen zum Ablesen der Tischhöhe in cm
- Tischgestell in lichtgrau, ähnlich RAL 7035
- Tischplatte Laminat Königsahorn
- Tischplatte 110 x 60 cm, bis ca. 70° neigbar
- Höhe des Tisches inkl. Rollen ca. 72 bis 100 cm
- Max. Belastung 40 kg
- Gewicht 30 kg

WP Swippo classic

Der ergonomische Arbeitsstuhl mit Sattelsitz. Sattellähnlich geformter Sitz mit einstellbarer Sitzneigung bis 14°. Der Sattelsitz ist mit hochwertigem PVC-freiem Kunstlederbezug der neuesten Generation in rot-anthrazit bezogen.

- Stufenlose Höhenverstellung per Gasfeder von 54 cm bis 74 cm
- Sitzneigung veränderbar bis 14°
- Fußkreuz Aluminium poliert, Rollen Ø 65 mm



Arbeitsmaterialien WorkPark



Werkzeug-Grundausrüstung

19-teiliger Werkzeugsatz bestehend aus:

- Steckschlüssel 8 mm – 10 mm – 13 mm
- Ringmaulschlüssel-Satz: 9-teiliger Satz verchromt 5,5 bis 19 mm
- Drehmomentschlüssel: Robuster, einarmiger Drehmomentschlüssel für Rechts- und Linksanzug zum kontrollierten Schraubenanzug nach vorgegebenem Drehmoment
Max. Drehmoment Nm 50, inkl. vier Nüsse verschiedener Größen SW 10/13/17/19 mm
- zwei Gummihammer gemäß DIN 5128, aus zähhartem Gummi, nicht federnd, mit stark treibender Schlagwirkung, mit Eschenholzstiel, Kopfgröße 140 x 90 mm und 115 x 64 mm

Steckbrett mit Metallstiften und Magneten

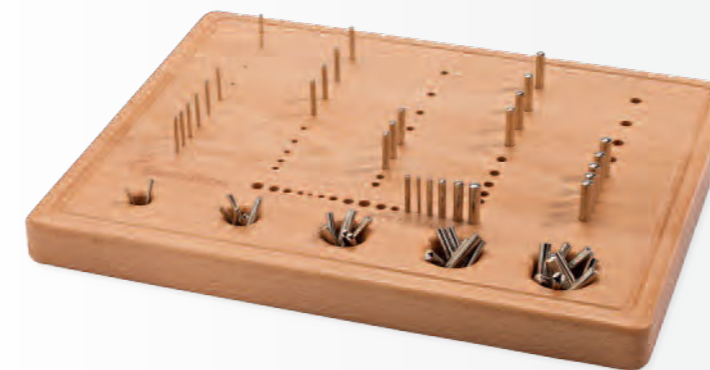

Steckbrett aus Holz inkl. Magnethalterung

- Holzbrett Maße ca. 32 x 26 cm aus Buchenholz
- 60 Stück verchromte Stahlpins in verschiedenen Stärken, passend zum Lochbild des Bretts
- Magnete auf der Unterseite des Holzbretts

Das Einstecken der Metallstifte in die Bohrungen übt den feinen Spitzgriff bzw. den Drei-Finger-Griff. Ebenso kann auch über die Opposition D1-D4, -D5 und über die Interdigitalgriffe gearbeitet werden.

Der Schwierigkeitsgrad erhöht sich mit abnehmendem Durchmesser der Stifte und mit den kontinuierlich kleiner werdenden Bohrungsabständen.

Das Einsetzen der Stifte in die Grundreihe erfordert ein Höchstmaß an Präzision, da hier der Bohrungsabstand sehr gering bemessen wurde und die Bohrungsdurchmesser variieren.

Durch Messen der benötigten Zeit für das Einstecken aller Stifte kann bei regelmäßigem therapeutischen Einsatz eine Leistungskontrolle erfolgen, um den Therapieerfolg zu objektivieren.

Die Magnete auf der Unterseite des Holzbretts ermöglichen die Übungen auf schräger Ebene bzw. in senkrechter Position in Verbindung mit Magnet-Griffwelt WP 5 und Magnettafel WP 10.



Inhaltsverzeichnis

	Seite
Willkommen	2
WorkPark Therapiegeräte	4
WP 1 Arbeitsregal	6
WP 2 Fahrbarer Zubehörtisch	8
WP 3 Wandsystem	10
WP 4 Zug-Schub-Gerät	12
WP 5 Magnet Greifwelt mit Griffsatz	14
WP 6 Parcourstange	16
WP 7 Leitern-Tritte-Set	17
WP 8 Serielle Fertigung Drehtisch	18
WP 9 Mobiles Standgerät Grobmotorik	20
WP 10 Magnettafel mit Zubehör	22
WP 11 Balancierbalken	24
WP 12 Multifunktionsbox	26
WP 13 Skaliereinheit	28
WorkPark Insel	29
WP 15 Mobil Zug-Schub	32
Arbeitsmaterialien Kästen-Kisten-Eimer-Set	34
Arbeitsmaterialien Sandsacksortiment-Set	34
Arbeitsmaterialien Arbeitstisch va	36
Arbeitsmaterialien Swippo classic	36
Arbeitsmaterialien Werkzeug-Grundausrüstung	37
Arbeitsmaterialien Steckbrett	37



Nitzbon AG

Osterrade 14 • 21031 Hamburg

Tel. +49.40.739223 0 • Fax +49.40.739223 99

info@nitzbon.de • www.nitzbon.de • www.workpark-therapie.de